

## ویژگی‌های مرکز کنترل کرکره اسپانیایی:

- ✓ عدم تأثیر پذیری نویز و مناسب برای محیط‌های نویزی
- ✓ تنظیم زمان عملکرد موتور
- ✓ تنظیم زمان بسته شدن اتوماتیک کرکره (Auto Close)
- ✓ قابلیت حفظ زمان عملکرد موتور، Auto Close و برنامه‌ریزی در هنگام قطع برق
- ✓ قابلیت کار با ریموت Rolling کد با امنیت بالا تا 15 عدد
- ✓ قابلیت نصب فتوسل

مشخصات فنی	
868.35MHZ	فرکانس
230V~±10V / 115V~±10V	تغذیه ورودی
23mA/42mA	جریان مصرفی ورودی
0.75 CV	حداکثر قدرت موتور
1 تا 120 ثانیه (45 ثانیه، پیش فرض)	زمان عملکرد موتور
Rolling کد با امنیت بالا	کد دهی
15	ظرفیت حافظه
6A (بدون فتوسل)	فیوز موتور
12V~(max 130mA)	تغذیه فتوسل
+85 تا -20 (°C)	دمای کار
IP54	استاندارد IP
22×14×5.5(cm)	ابعاد جعبه

## نصب و اتصالات:

با استفاده از مکان‌های اتصال و پیچ‌های منظور شده، قسمت پشتی بخش ساکن دستگاه را به دیوار وصل کنید. کابل‌ها را از میان دستگاه عبور دهید. کابل‌های تغذیه را به ترمینال‌های علامت گذاری شده در برد اصلی، همان‌طور که در نقشه فنی مشخص شده است، وصل نمایید. با استفاده از پیچ‌های منظور شده، قسمت جلویی و پشتی دستگاه را روی هم ثابت کنید.

## عملکرد:

LED سبز برای نشان دادن وجود تغذیه صحیح ورودی به دستگاه، روشن می‌شود.

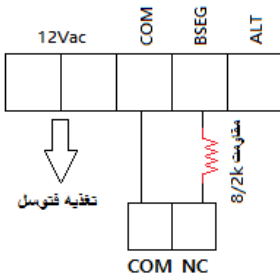

✓ در صورت استفاده کردن از فتوسل جهت عملکرد صحیح مدار، مقاومت 8.2K به صورت زیر وصل شود.

اگر در هنگام بالا یا پایین رفتن کرکره، فتوسل تشخیص مانع دهد، کرکره به مدت 1 ثانیه می ایستد و در جهت مخالف شروع به حرکت می کند.

اگر جامپر J1 = Off باشد، تشخیص مانع و عکس شدن جهت حرکت کرکره در زمان بالا و پایین آمدن کرکره صورت می گیرد.

در صورت استفاده از دو فتوسل در حالت NC باید فتوسلها به صورت سری بهم متصل شوند.

اگر جامپر J1 = B1 باشد، فتوسل یا در حالت بالا یا حالت پایین آمدن عمل خواهد کرد.

در صورت استفاده نکردن از فتوسل، جامپر J1 را در حالت B2 قرار دهید تا فتوسل از مدار خارج و غیرفعال شود. یا می توان یک مقاومت را بین دو پین COM و BSEG موازی قرارداد.

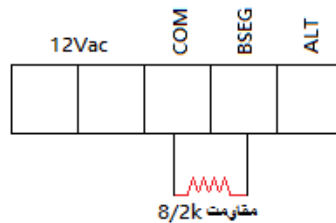

### دکمه های دیپ سوئیچ OPTIONS

وضعیت ON	وضعیت OFF (انتخاب قراردادی)	نوع عملکرد	شماره کلید
بسته شدن اتوماتیک درب فعال می شود.	بسته شدن اتوماتیک درب غیرفعال می شود.	AUTO CLOSE	1
عملکرد دستی فعال می شود.	عملکرد نیمه اتوماتیک فعال می شود.	DEAD MAN	2

### کلیدهای فشاری

نحوه عملکرد	رنگ	دکمه ها
عملکرد مشابه به کلید تحریک دست (ALT)	سیاه	START
دارای 2 عملکرد برنامه ریزی زمانی و کد دادن ریموت است.	قرمز	PROG/RESET

## Auto Close: Off – Dead Man: Off

مدار با زدن ریموت و یا با استفاده از کلید تحریک دست (ALT) عمل خواهد کرد.  
دکمه فشاری Start همانند کلید تحریک دست (ALT) عمل خواهد کرد.

## Auto Close: On – Dead Man: Off

مدار با زدن ریموت و یا با استفاده از کلید تحریک دست (ALT) عمل خواهد کرد و کرکره بعد از بالا رفتن و سپری کردن زمان Auto Close به صورت اتوماتیک پایین خواهد آمد.

## J1:B2 – Auto Close: Off– Dead Man: On

در این مدار دو کلید تحریک دست می توان برای بالا یا پایین آوردن کرکره استفاده نمود. این دو کلید تحریک دست به صورت فشاری عمل خواهند کرد به این معنی که تا زمانی که کلید فشرده شود کرکره بالا یا پایین خواهد رفت.  
توجه شود که در این حالت مدار با ریموت قابل کنترل نیست.

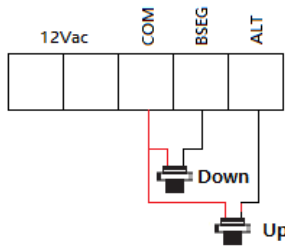

## J1:B1 – Auto Close: Off–Dead Man: On

در این مدار به صورت نیمه اتوماتیک عمل می کند. بدین گونه که جهت بالا رفتن کرکره با ریموت و یا کلید تحریک دست ALT فرمان بالا رفتن را داد و کرکره به صورت اتوماتیک و برحسب زمان تعیین شده بالا خواهد رفت ولی برای پایین آوردن کرکره باید از کلید فشاری BSEG استفاده نمود.

**تذکر:** در صورت استفاده از فتوسل، در حالت بالا رفتن کرکره، قطع کردن جامپر J1 ضروری است.

## برنامه ریزی عملکرد زمانی

قبل از برنامه ریزی عملکرد زمانی، کرکره باید به طور کامل بسته باشد.  
دکمه PROG/RESET را فشار دهید تا LED قرمز روشن شود و صدای یک بوق شنیده شود. سپس دکمه START را برای شروع برنامه ریزی فشار دهید.  
وقتی برای اولین بار دکمه START فشرده می شود، موتور شروع به کار می کند، درب شروع به باز شدن می کند و دستگاه شروع به زمان گیری (مدت زمان بالا رفتن کرکره) می کند. وقتی دکمه START برای دومین بار فشرده شود، درب ایستاده و زمان مورد نظر برای بالا رفتن کرکره ثبت و ذخیره می شود و بلافاصله زمان Auto Close محاسبه می شود. تا مدت زمانیکه برای Auto Close در نظر دارید صبر کرده سپس دکمه Start را برای سومین بار فشار دهید تا محاسبه زمان Auto Close به اتمام رسیده و کرکره به صورت اتوماتیک پایین بیاید.  
درب می ایستد و برنامه ریزی تمام می شود. (LED قرمز خاموش می شود).

## کد دادن ریموت جهت عملکرد تک دکمه و به صورت Step by Step

دکمه PROG/RESET را فشار دهید تا LED قرمز روشن شود و صدای یک بوق شنیده شود.  
یکی از دکمه های ریموت را که می خواهید با آن دستگاه را کنترل کنید، فشار دهید. دکمه PROG را دوباره فشار دهید تا صدای دو بوق شنیده شود. حال مدار به صورت بالا – ایست – پایین، عمل خواهد کرد.

## کد دادن ریموت جهت عملکرد دو دکمه و به صورت Open/Close

دکمه PROG/RESET را فشار دهید تا LED قرمز روشن شود و صدای یک بوق متوسط شنیده شود سپس صدای یک بوق کوتاه شنیده شده و LED چشمک‌زن خواهد شد. یکی از دکمه‌های ریموت را فشار دهید. دکمه PROG را فشار داده تا صدای دو بوق شنیده شود. در این حالت دکمه اول جهت بالا رفتن کرکره و دکمه دوم برای پایین آوردن کرکره استفاده خواهد شد.

### ریست کلی:

برای پاک کردن کل حافظه، دکمه PROG/RESET دستگاه را فشرده نگه دارید ابتدا صدای یک بوق متوسط شنیده شده و LED روشن می‌شود، سپس صدای بوق کوتاه شنیده شده و LED چشمک‌زن می‌شود سپس صدای 10 بوق ممتد متوسط شنیده خواهد شد و دستگاه با زدن چند بوق کوتاه و ممتد پاک شدن حافظه را تأیید خواهد کرد. حال دکمه PROG را رها کنید. بعد از 10 ثانیه انتظار، یا با فشردن دکمه PROG، دستگاه از حالت برنامه ریزی خارج می‌شود و 2 بوق 1 ثانیه‌ای می‌زند.

### راهنمای شماتیک دستگاه:

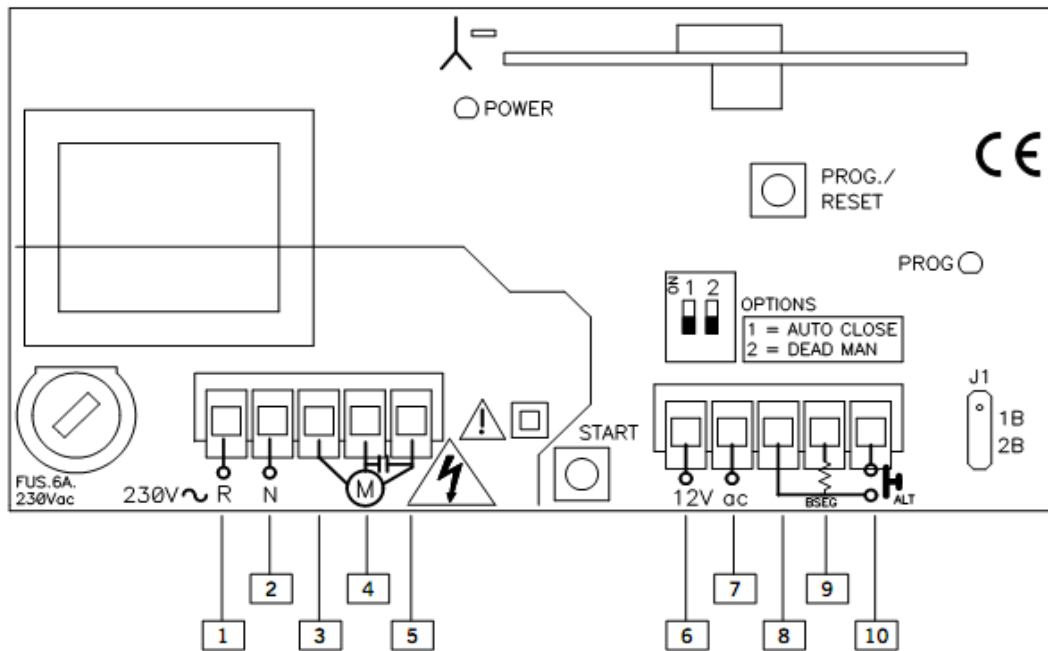

- 1 و 2: تغذیه ورودی (230V ac)
- 3: اتصال مشترک موتور
- 4: اتصال موتور (بالا)
- 5: اتصال موتور (پایین)
- 6 و 7: تغذیه چشمی (12 Vac)
- 8: مشترک
- 9: ورودی چشمی
- 10: استارت (عملکرد مشابه کلید تحریک دست)