



BETTA

2208



دستگاه حضور و غیاب و کنترل تردد

www.betta.ir



فهرست

5	بخش یک: نصب و راه اندازی مرکز کنترل دسترسی 2208
5	مشخصات و ویژگی ها
5	نمای کلی مرکز کنترل 2208
6	مراحل نصب مرکز کنترل 2208
6	کانکتورها و رنگ بندی سیم ها
7	نقشه نحوه اتصال لوازم جانبی به 2208
9	بخش دو: راه اندازی نرم افزاری مرکز کنترل و منوبندی های آن
10	منو اصلی ها
10	تعریف و مدیریت کاربران
10	1. ثبت
10	1.1.1 کاربر
10	مراحل تعریف کاربر
10	1.1.1 جدید
11	1.1.2 پشتیبان
11	1.1.3 انگشت تهدید
11	1.2 مدیر
11	1.3 سوپروایزر
11	1.4 آپلود USB
12	2. حذف
12	2.1 حذف
12	2.2 حذف تمام اطلاعات
12	تنظیمات دستگاه
12	3. ارتباطات
12	3.1 داتلود از USB
12	3.1.1 داتلود USB
13	3.1.2 آپلود USB
13	3.2 اترنت
13	3.3 تقاضای سرور
13	3.4 داتلود Rs485
13	4. کنترل قفل
13	4.1 زمان بندی
14	4.1.1 روزانه
14	4.1.2 هفتگی
14	4.1.3 در
14	4.2 تنظیمات دسترسی
15	4.3 گروه دسترسی
15	4.4 زمان رله
15	4.5 نوع قفل
15	4.5.1 نوع زنگ
15	4.5.2 تاخیر زنگ



16	4.6 بردارزش تهدید
16	4.6.1 درء زنگ
16	4.6.2 آلام
16	4.6.3 درء
16	4.6.4 خیر
16	4.7 آلام
16	1.4.7.1
16	2.4.7.2
16	4.7.3 خیر
17	4.8 آنتی پیس بک
17	4.8.1 ورود
17	4.8.2 خروج
17	4.8.3 دو راه
17	4.8.4 خیر
18	4.9 اینترلاک
18	4.10 کاربران
18	4.11 تعداد خطای مجاز
18	4.12 دستکاری
19	4.13 ویگند
19	4.13.1 ویگند
19	4.13.2 خروجی ویگند
19	4.13.3 خروجی شماره کارت
19	5. پیشرفته
19	5.1 دستگاه
19	5.1.1 شماره دستگاه
19	5.1.2 مدیران
19	5.1.3 زبان
19	5.1.4 صدا
20	5.1.5 محافظ صفحه
20	5.1.6 خواب رفتن
20	5.1.7 بررسی
20	5.1.8 آپلود UI
20	5.1.9 تعداد انگشت
20	5.1.10 خاموش کردن
20	5.1.11 تنظیمات اولیه
20	5.1.12 لغو مدیر
21	5.2 سوابق
21	5.2.1 رکورد کاربر
21	5.2.2 بررسی مجدد
21	5.3 تنظیم زمان
21	5.3.1 تنظیم زمان



- 21..... فرمت تاریخ 5.3.2
- 21..... فرمت زمان 5.3.3
- 21..... زنگ 5.4
- 21..... تعداد 5.4.1
- 21..... زمان 5.4.2
- 21..... اطلاعات 6
- 22..... جزئیات حافظه 6.1
- 22..... جزئیات رکورد 6.2
- 22..... رکورد کاربر 6.2.1
- 22..... رکورد کاربران 6.2.2
- 22..... حذف رکورد ها 6.2.3
- 22..... جزئیات سیستم 6.3
- 22..... فراموش کردن رمز ورود به متو فراموش کردن رمز ورود به متو
- 23..... جدول عیب یابی و ایرادات احتمالی جدول عیب یابی و ایرادات احتمالی



بخش یک: نصب و راه اندازی مرکز کنترل دسترسی 2208 بتا

مشخصات و ویژگی ها

- تغذیه ورودی: 12Vdc
- نمایشگر: LCD 2 اینچ رنگی
- ابعاد: 185*64*47mm
- قابلیت ثبت و مشاهده دسترسی کاربران
- امکان ثبت و ذخیره 100000 تردد
- قابلیت تعریف 3000 کاربر شامل:
 - ← 3000 کارت EM
 - ← 3000 رمز عبور
 - ← 3000 اثر انگشت
 - ← 100 مدیر
- دارای یک عدد رله آزاد
- امکان تنظیم برنامه و شیفت کاری کاربران و مشاهده ورود و خروج آن ها در کامپیوتر
- امکان اتصال به کامپیوتر به وسیله کابل شبکه
- امکان دانلود اطلاعات کاربران تعریف شده روی فلش به عنوان Backup
- امکان دانلود ورود و خروج کاربران روی فلش

نمای کلی مرکز کنترل 2208

نمای کنار دستگاه

نمای پشت دستگاه

نمای جلو دستگاه

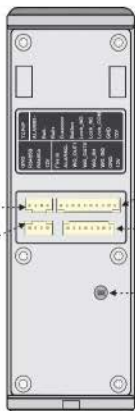

شکله
تغذیه/RS485

تغذیه / قفل / کلید / زنگ / سنسور
تغذیه / ویگند / آلارم

Tamper

LCD

صفحه کلید

زنگ

سنسور اثر انگشت

محل قرار دادن کارت



مراحل نصب مرکز کنترل 2208

- پایه فلزی پشت دستگاه را جدا کنید و روی دیوار قرار دهید.
- محل پیچ های پایه را مشخص و سوراخ کنید.
- پایه فلزی را با استفاده از پیچ ها بروی دیوار ثابت کنید.
- دستگاه را روی پایه قرار داده و با پیچ مربوطه بروی پایه ثابت کنید.



نکات نصب

- لطفاً دستگاه را در مکان هایی که در معرض نور شدید و رطوبت قرار دارند، نصب نکنید.
- دستگاه را در مکان هایی که احتمال آسیب رسیدن به آن وجود دارد، نصب نکنید.
- قبل از نصب کامل دستگاه از اتصال تغذیه به آن اجتناب کنید.
- ارتفاع مناسب برای نصب دستگاه 110cm است.
- تغذیه ورودی دستگاه 12Vdc / 2A است. در صورت استفاده از تغذیه اشتباه، دستگاه صدمه خواهد دید.
- توصیه می شود در صورت استفاده از لوازم جانبی که تغذیه آن ها نیز 12Vdc است از آداپتور مجزا استفاده گردد.

کانکتورها و رنگ بندی سیم ها

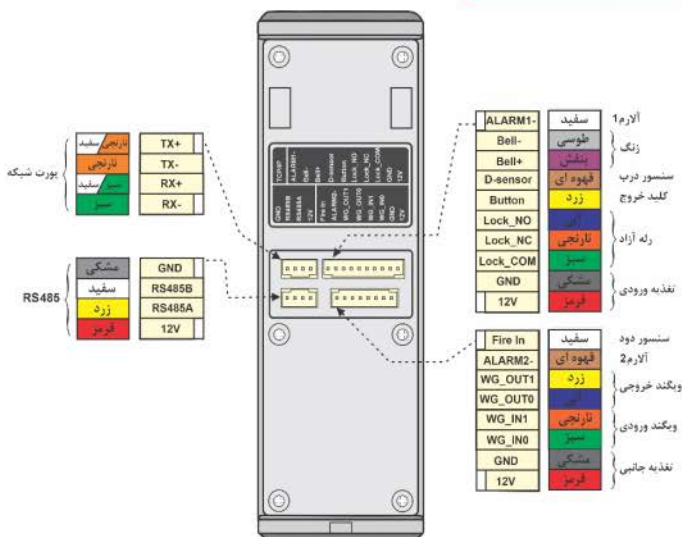



نقشه نحوه اتصال لوازم جانبی به 2208

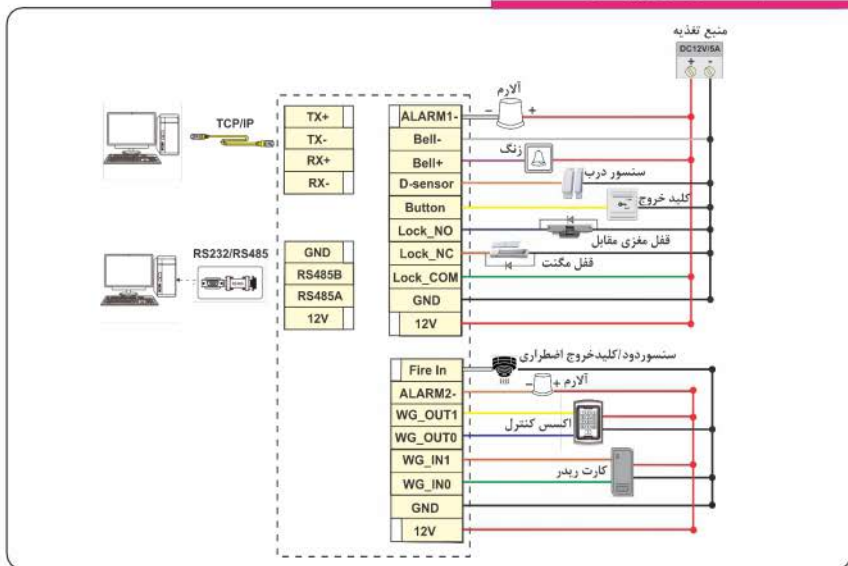

در نقشه سیم بندی از تغذیه مشترک برای ادوات جانبی استفاده شده است اما در برخی موارد مجاز نیست که از تغذیه مشترک برای ادوات جانبی و دستگاه مرکز کنترل استفاده نمود. در ادامه برخی از این موارد ذکر شده است:

1. تغذیه وسیله جانبی $12V_{DC}$ نباشد.
2. فاصله بین وسیله جانبی و کارت خوان زیاد باشد.
3. تغذیه ورودی وسیله جانبی و دستگاه کارت خوان هر دو $12V_{DC}$ بوده ولی اختلاف جریان بین این دو بیشتر از یک آمپر (1A) باشد.

1. اتصال تغذیه

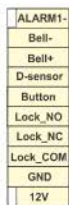

تغذیه ورودی دستگاه $12V_{DC} / 2A$ ، جریان مصرفی آن در حالت کار $500mA$ و در حالت خواب $50mA$ است. توصیه می شود جهت روشن کردن دستگاه از آداپتور مجزا استفاده کنید.

2. اتصال قفل برقی

قبل از انجام سیم کشی برای قفل، لطفاً ابتدا نوع قفل را مشخص کنید تا از خروجی مناسب برای اتصالات آن استفاده شود.

2208 دارای یک عدد رله آزاد که جهت اتصال به قفل درب در نظر گرفته شده است و با احراز هویت کاربر ثبت شده در دستگاه، فعال می شود. این رله دارای دو کنتاکت NO (نرمال باز) و NC (نرمال بسته) است.



کنتاکت NO رله: از این کنتاکت برای قفل‌های مغزی مقابل استفاده می‌شود. به این نوع قفل در حالت عادی ولتاژی اعمال نمی‌شود. اما به محض شناسایی کاربر مجاز، رله فعال شده و ولتاژ وارد قفل می‌شود سپس درب باز می‌شود.

کنتاکت NC رله: از این کنتاکت برای قفل‌های الکترومغناطیسی (مگنت) استفاده می‌شود. به این نوع قفل می‌بایست دائماً ولتاژ اعمال شود. پس از شناسایی کاربر مجاز رله فعال می‌شود و ولتاژ قفل را قطع می‌کند سپس درب باز می‌شود.

نحوه اتصال قفل با منبع تغذیه مشترک

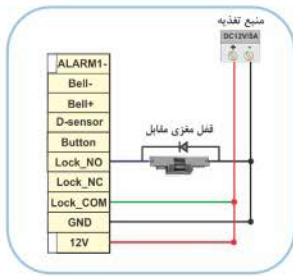
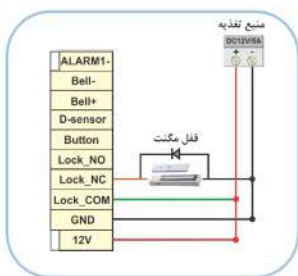

نحوه اتصال قفل با منبع تغذیه مجزا

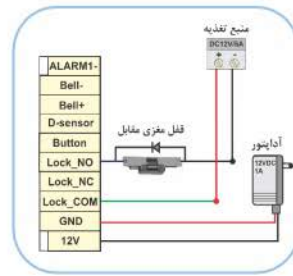
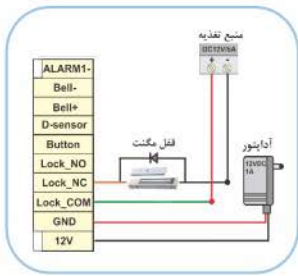

توجه: در صورت نصب قفل بهتر است یک دیود هرزگرد (به عنوان مثال 1N4007) با پلاریته برعکس به موازات ترمینال ورودی قفل نصب گردد.

3. نحوه ارتباط مرکز کنترل با کامپیوتر

جهت برقراری ارتباط بین کامپیوتر و سیستم حضور و غیاب می‌توان از پورت شبکه (TCP/IP) که پشت دستگاه تعبیه شده است، استفاده نمود.

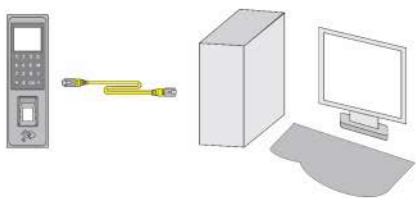

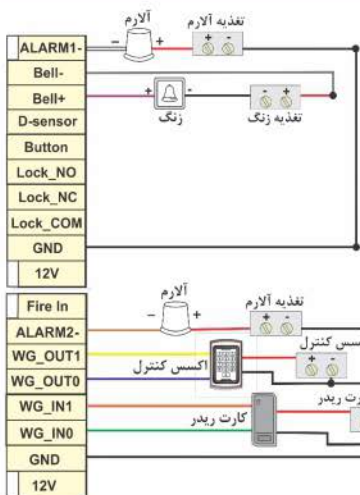

4. نحوه سیم بندی لوازم جانبی با تغذیه جداگانه

- خروجی زنگ دستگاه به صورت رله آزاد است و با لمس دکمه  صفحه کلید، پایه های Bell- و Bell+ به هم متصل می‌شوند علاوه بر این صدای زنگ نیز از دستگاه پخش می‌شود.

- خروجی آلام 1 و 2 زمانی که آلام مربوط به هر کدام از آن‌ها اتفاق بیفتد، سیگنال منفی ارسال می‌کنند.

نکات مهم قبل از راه اندازی

- قبل از وصل کردن تغذیه دستگاه و روشن نمودن آن، مطمئن شوید که تمامی اتصالات و سیم‌کشی‌ها به‌صورت صحیح انجام شده‌اند.
- قبل از شروع نصب لطفاً راهنمای نصب را به‌طور کامل مطالعه نمایید. در صورت صدمه دیدن دستگاه به دلیل سیم‌کشی نادرست دستگاه شامل گارانتی نخواهد بود.
- اطمینان حاصل کنید که هیچ سیم‌لختی روی کانکتورها وجود نداشته باشد.
- بهتر است فاصله میان آداپتور تغذیه و دستگاه زیاد نباشد. فاصله زیاد میان این دو باعث تضعیف ولتاژ موردنیاز خواهد شد.

بخش دو: راه اندازی نرم افزاری مرکز کنترل و منوبندی های آن

طریقه صحیح قرار دادن انگشت روی سنسور

روش صحیح قرار دادن انگشت روی سنسور همانند تصویر مقابل است. انگشت را باید به‌صورت مماس با سطح و در مرکز سنسور قرار داد.

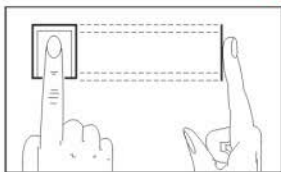

روش های نادرست قرار دادن انگشت روی سنسور تشخیص اثر انگشت

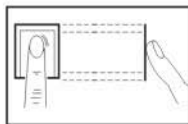

مماس قرار ندادن انگشت روی سنسور

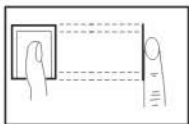

قرار دادن انگشت به صورت مورب

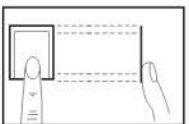

قرار دادن انگشت پایین یا بالای سنسور

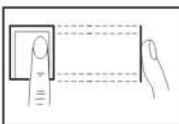

قرار دادن انگشت کناره‌های سنسور



منوی اصلی



جهت دسترسی به منوی اصلی مرکز کنترل دکمه M روی صفحه کلید دستگاه را لمس کنید. با باز شدن منو، 6 منوی اصلی نمایش داده خواهد شد. هر آیتم منو از زیر منوی سطح پایین تر تشکیل شده است:

1. ثبت: این منو جهت تعریف کاربران و مدیران و همچنین انتقال اطلاعات کاربران از دستگاه به فلش است.
2. حذف: حذف تکی کاربر از طریق شماره کاربری یا حذف اطلاعات تمامی کاربران.
3. ارتباطات: انتقال اطلاعات و گزارش تردد کاربران بر روی حافظه فلش و تنظیم پارامترهای شبکه و RS485.
4. کنترل قفل: شامل قوانین تردد، شیفت های کاری، زمان عملکرد رله، تعیین نوع سنسور درب، تعیین فرمت ویگند و... می باشد.
5. پیشرفته: شامل تنظیمات عمومی دستگاه، ساعت و تاریخ، زنگ اخبار و... است.
6. اطلاعات: مشاهده ظرفیت ثبت کاربران، تعداد تردها، مشاهده تردد هر کاربر و اطلاعات سازنده دستگاه.



تعریف و مدیریت کاربران

1. ثبت

منوی ثبت دارای 4 زیر منو برای تعریف کاربر، مدیر، سوپروایزر و بارگذاری اطلاعات کاربران بر روی فلش است.



1.1 کاربر

مراحل تعریف کاربر



1.1.1 جدید

برای اضافه کردن کاربر جدید، وارد منوی ثبت شوید، سپس کاربر را انتخاب کنید، جدید را انتخاب کنید، یکی از گزینه هایی که می خواهید کاربر از این طریق حضور خود را ثبت کند انتخاب کنید (انگشت، کارت، رمز عبور، انگشت و کارت، انگشت و رمز) به عنوان مثال "انگشت"، سپس شناسه کاربر جدید را وارد کنید، در صورت انتخاب اثر انگشت 3 مرتبه اثر انگشت را اسکن کنید. پس از اسکن موفق مرحله سوم، دکمه C را برای تایید و خروج از منو فشار دهید در غیر این صورت جهت تعریف اثر انگشت کاربر بعدی دکمه "OK" را فشار دهید، شناسه کاربری جدید را وارد کرده و دکمه "OK" را برای تایید فشار دهید. مقدار پیش فرض شناسه کاربر بعدی، شناسه استفاده نشده است.

نکته: رمز عبور کاربر می تواند عددی 1 تا 8 رقمی باشد.



شناسه کاربر: جهت ثبت کاربران در دستگاه می بایست به هر کاربر یک شماره کاربری اختصاص داد تا هر کاربر با شماره کاربری منحصر به خود در دستگاه ثبت و شناسایی شود. دستگاه به صورت اتوماتیک شماره کاربری را از 1 شروع کرده و به ترتیب افزایش خواهد داد. شماره کاربری می تواند عددی 1 تا 9 رقمی باشد و می بایست با شماره کاربر در نرم افزار حضور و غیاب یکسان باشد.

1.1.2. پشتیبان



جهت تعریف اثر انگشت، کارت یا رمز عبور برای کاربری که قبلاً ثبت شده است وارد قسمت پشتیبان شوید، شناسه کاربر مورد نظر را وارد نمایید سپس از این قسمت فقط مواردی را که برای وی ثبت نشده است تعریف کنید تا در شرایط ضرور کاربر بتواند از روش های دیگری هم تردد خود را ثبت کند.

1.1.3. انگشت تهدید

برای هر کاربر امکان تعریف یک اثر انگشت به عنوان انگشت تهدید وجود دارد. در مواقع خطر با اسکن انگشت تهدید دستگاه مطابق با تنظیمات منوی "پردازش تهدید" عمل خواهد کرد.

1.2. مدیر

در این دستگاه امکان تعریف کاربر به عنوان کاربر عادی، مدیر یا مدیر ارشد وجود دارد. کاربران عادی تعریف شده توانایی دسترسی به منو را نداشته و فقط امکان تردد و ثبت ورود و خروج را دارند ولی فردی که به عنوان مدیر تعریف شود به منوی برنامه ریزی دسترسی کامل را دارد.

نکته: کاربران به صورت پیش فرض در حالت کاربر عادی تعریف می شوند و در صورت تعریف نکردن مدیر، عموم کاربران امکان دسترسی به منو برنامه ریزی را دارند.

تعریف مدیر: جهت تعریف مدیر برای دستگاه وارد منوی ثبت شوید، سپس گزینه مدیر را انتخاب کنید، گزینه جدید را انتخاب کنید و مشابه مراحل تعریف کاربر مابقی مراحل را انجام دهید.

نکته: در صورت تعریف مدیر، امکان تعریف سوپروایزر نیز وجود دارد.

نکته: تفاوت مدیر و سوپروایزر در این است که مدیر به تمامی منوهای دستگاه دسترسی دارد اما سوپروایزر فقط به منوی "کاربر" و "ارتباطات" دسترسی خواهد داشت.

نکته: مدیر و سوپروایزر می توانند از طریق وارد کردن رمز عبور، کارت و اثر انگشت خود، درب را باز کنند.

1.3. سوپروایزر

سوپروایزر شخصی است که در زمان عدم حضور مدیر می تواند کاربر جدید تعریف کند و گزارش های تردد و اطلاعات کاربران را دریافت کند. جهت تعریف سوپروایزر وارد منوی ثبت شوید، سپس گزینه سوپروایزر را انتخاب کنید و مشابه مراحل تعریف کاربر مابقی مراحل را انجام دهید.

1.4. آپلود USB

انتقال اطلاعات کاربران از فلش به دستگاه، جهت کپی کردن اطلاعات کاربران ثبت شده در یک دستگاه به دستگاه جدید، می توانید اطلاعات را از دستگاه اصلی بر روی فلش بارگذاری کنید، سپس با ورود به این منو از فلش به دستگاه جدید انتقال دهید.

نکته: توجه داشته باشید که شماره دستگاه فرستنده با دستگاه گیرنده یکسان باشد. به عنوان مثال، اطلاعات دریافتی از دستگاه فرستنده در فایلی به نام AFP_001.DAT ذخیره شده است و 001 شناسه این دستگاه است.



پس دستگاه گیرنده نیز باید همان شناسه 001 را داشته باشد. جهت مشاهده شماره دستگاه به منوی "پیشرفته"، سپس زیر منوی "دستگاه" مراجعه فرمایید.

2. حذف

منوی حذف کاربر شامل دو زیر منوی "حذف" و "حذف تمام اطلاعات" است.

2.1. حذف

جهت حذف یک کاربر، شناسه کاربری آن کاربر را وارد کنید و دکمه OK را فشار دهید. در مرحله بعد نیز دکمه OK را فشار دهید. سپس جهت خروج از منو دکمه C را فشار دهید. پس از حذف کاربر تمامی اطلاعات به جز گزارش های تردد وی پاک خواهند شد.

2.2. حذف تمام اطلاعات

رمز "123456" را وارد کنید. سپس دکمه OK را فشار دهید. با انجام این عملیات تمام اطلاعات کاربران عادی و مدیر و سوپروایزر پاک خواهد شد اما گزارش های تردد آن ها در دستگاه باقی خواهند ماند.

تنظیمات دستگاه

3. ارتباطات

این منو مربوط به تنظیمات دریافت اطلاعات کاربران به دستگاه است.

نکته مهم: توجه داشته باشید ارتباط دستگاه 2208 با کامپیوتر و نرم افزار حضور و غیاب TC Lite/TC Ultimate فقط از طریق کابل شبکه امکان پذیر است و انتقال اطلاعات کاربران ثبت نام شده در دستگاه و گزارش تردد آن ها می بایست با این روش انجام شود. به مابقی روش ها (دانلود USB، سرور، دانلود RS485) جهت آشنایی کاربر با امکانات دستگاه اشاره شده است.

3.1. دانلود از USB

امکان تهیه بک آپ از گزارش تردد و اطلاعات کاربران بر روی فلش USB.

3.1.1. USB دانلود

3.1.1.1. رکوردهای عادی + حذف

دریافت گزارش تردد و عملیات صورت گرفته توسط کاربران بر روی دستگاه به صورت فایل های GLG_001(TEXT) و GLG_001.DAT

3.1.1.2. تمام رکوردها

دریافت گزارش تردد کاربران به صورت فایل های AGL_001.DAT و AGL_001(TEXT)

3.1.1.3. اطلاعات کاربران

دریافت اطلاعات کاربران ثبت شده در دستگاه بر روی فلش به صورت فایل AFP_001.DAT





3.1.2. آپلود USB

بارگذاری اطلاعات کاربران از فلش بر روی دستگاه به صورت فایل AFP_001.DAT

3.2. اینترنت

این منو جهت انجام تنظیمات ارتباط شبکه بین مرکز کنترل و کامپیوتر مانند آدرس IP، Gateway، Subnet mask و ... است. آدرس IP پیش فرض دستگاه 192.168.001.224 است و در صورت نیاز مقادیر آن قابل تغییر است. مقدار پیش فرض شماره پورت TCP/IP دستگاه 5005 است.



3.3. تقاضای سرور

تنظیمات سرور جهت برقراری ارتباط دستگاه با Server مرکزی سازنده. به صورت پیش فرض این قابلیت غیرفعال است.



3.4. دانلود RS485

از این منو جهت تنظیم میزان Baudrate و قرار دادن دستگاه به عنوان ریدر اطلاعات که فقط جهت خواندن و ارسال دیتا به دستگاه دیگری از طریق کانکتور RS485 است استفاده می‌شود.

با استفاده از کانکتور RS485 و مبدل RS232، فاصله ارتباطی را می‌توان به 800 متر یا بیشتر افزایش داد. پیشنهاد می‌شود از نرخ باودریت 9600 bps برای ارتباط RS485 استفاده شود که انتقال داده پایدار را ارائه می‌دهد.

به صورت پیش فرض این وضعیت غیرفعال است و با قرار دادن دستگاه به عنوان تمامی منوهای دستگاه غیرفعال و پنهان خواهند شد و تردد کاربران نیز منوط به تعریف آن‌ها در دستگاه اصلی است.



4. کنترل قفل

4.1. زمان بندی

تعیین بازه های زمانی تردد کاربران جهت باز شدن درب



جهت مدیریت بهتر و راحت تر کارکنان و محدود کردن اجازه عبور، می‌توان گروه‌های کاری را تعریف نمود و هر کاربر را برحسب شرایط کاریش به آن گروه اختصاص داد. در این صورت هر کاربر فقط می‌تواند در بازه زمانی اختصاصی مربوط خود اجازه عبور داشته باشد و در ساعات خارج از محدوده مجاز، دستگاه اجازه ثبت تردد و عبور را به او نخواهد داد و رله دستگاه نیز عمل نخواهد کرد.



در این قسمت می توان 8 بازه روزانه تعریف کرد، سپس در قسمت هفتگی به هر روز هفته، یکی از آن ها را اختصاص داد. سپس در قسمت دسترسی ها، کاربر را در برنامه هفتگی مربوط به او قرار داد. **نکته:** در حالت پیش فرض کاربران به گروه 0 تعلق می گیرند و اجازه تردد در تمام ایام هفته را دارند.

4.1.1. روزانه



در این قسمت 8 مدل تعریف روزانه وجود دارد و برای هر کدام از این روزها 5 بازه زمانی قابل تنظیم است.

4.1.2. هفتگی



در این قسمت 8 مدل برنامه هفتگی قابل تعریف است. هر هفته از یک شنبه تا شنبه است و به هر روز آن یکی از 8 روزانه تعریف شده در منوی "روزانه" را اختصاص می دهیم.

4.1.3. در



این منو جهت تنظیم زمان باز شدن درب و عمل کردن رله به صورت اتوماتیک در ساعات دلخواه از شبانه روز است. در این قسمت به هر روز هفته یکی از روزانه های تعریف شده را اختصاص می دهیم. در این صورت درب به صورت اتوماتیک در آن روز و مطابق به بازه زمانی تعریف شده باز می شود و تا اتمام بازه زمانی باز خواهد ماند.

4.2. تنظیمات دسترسی



در این قسمت شناسه کاربری هر پرسنل را وارد می کنیم. سپس هر پرسنل را بر حسب نوع فعالیتش در گروه کاری مربوط به آن بخش (از 1 تا 10 به صورت فرضی) قرار می دهیم. در قسمت هفتگی نیز یکی از برنامه های هفتگی (1 تا 8 که در منوی هفتگی تنظیم شد) را برای تردد او انتخاب می کنیم که در صورت اختصاص کاربر به آن گروه، کاربر در ساعاتی غیر از ساعات تعیین شده مجاز به ورود یا خروج نمی باشد. تاریخ موثر نیز جهت تعیین تاریخ شروع و خاتمه فعالیت وی قابل تنظیم می باشد.



4.3. گروه دسترسی

با استفاده از این گزینه می توان از قوانین تعیین شده چند گروه مختلف، برای دسترسی ترکیبی استفاده نمود.

در این قسمت امکان تعریف 5 گروه مختلف برای ایجاد تانید فردی یا چندگانه (0 تا 9999) جهت امنیت بیشتر مجوز بازکردن درب انتخاب و تنظیم نمود.

نکته: چنانچه کاربری در یکی از گروه های 1 تا 10 قرار داده شوند برای داشتن اجازه تردد، در این قسمت می بایست شماره گروه شان وارد شود.

مثال 1: باز کردن تکی کاربر

گروه 1 : 1

در این حالت، همه کاربران گروه 1 اجازه تردد در بازه های زمانی گروه 1 را دارند و ضمناً می توانند به تنهایی درب را باز کنند.

مثال 2: باز کردن ترکیبی از چند گروه

گروه 1 : 35

در این حالت باید کاربر گروه 3 با کاربر گروه 5 برای باز کردن درب در بازه زمانی مجاز خودشان حضور داشته باشند.

مثال 3 : بازکردن چند کاربره

گروه 1 : 111

در این حالت باید 3 کاربر از گروه 1 برای باز کردن درب حضور داشته باشد.

4.4. زمان رله

مدت زمان عملکرد رله بین 1 تا 255 ثانیه قابل تنظیم است.

نکته: با وارد کردن مقدار "صفر" رله به صورت حافظه دار (Latch) عمل می کند.

4.5. نوع قفل

تنظیم نوع سنسور تشخیص وضعیت درب و مدت زمان تاخیر فعال شدن آلارم.

4.5.1. نوع زنگ

اگر نوع زنگ در حالت "NO" باشد یعنی نوع سنسور درب normally open است و

اگر در حالت "NC" قرار داده شود یعنی نوع سنسور درب normally close است.

در صورت استفاده نکردن از سنسور درب مقدار این گزینه را "خیر" قرار دهید. "NO" برای شرایطی است که

در حالت عملکرد عادی درب باز است و "NC" برای شرایطی است که در حالت عملکرد عادی درب بسته است.

4.5.2. تاخیر زنگ

مدت زمان تاخیر فعال شدن آلارم پس از تشخیص سنسور درب از 1 تا 255 ثانیه قابل تنظیم است.

با فعال کردن متو "نوع زنگ"، پس از عبور کاربر مجاز، در صورت تشخیص باز ماندن درب توسط سنسور، بازر

داخلی دستگاه به صدا درآمده و بر روی LCD هشدار "درب را ببندید" نمایش داده می شود و پس از گذشت

مدت زمان "تاخیر زنگ" خروجی Alarm-1 (سیم سفید) نیز فعال می شود. اما اگر درب با فشار یا توسط فرد

متفرقه باز شود بازر داخلی دستگاه و Alarm-1 همزمان فعال خواهند شد.

نکته: در صورتی که مقدار تاخیر زنگ را "صفر" قرار دهید، عملکرد سنسور درب غیر فعال می شود.





نکته: با قرار دادن کارت کاربر مجاز مقابل دستگاه و بستن درب، آلام سنسور درب قطع خواهد شد.

4.6. پردازش تهدید



تنظیمات آلام ورود با زور و اجباری فرد نامعتبر: کارکنان می توانند هنگام خطر یا اجبار و تهدید فرد برای باز کردن درب، انگشتی را که به عنوان انگشت تهدید تعریف کرده اند بر روی سنسور قرار دهند. در این صورت مطابق با یکی از تنظیمات زیر درب و آلام 2 عمل خواهند کرد. این آلام می تواند در حالت و جای محرمانه ای قرار گیرد تا فرد خاطی متوجه آلام زدن نشود.

4.6.1. در + زنگ

دستگاه پیغام "تائید شد متشکرم" را پخش می کند، درب باز خواهد شد و Alarm2 فعال می شود.

4.6.2. آلام

دستگاه پیغام "دوباره سعی کنید" را پخش می کند، درب باز نخواهد شد و Alarm2 فعال می شود.

4.6.3. در

دستگاه پیغام "تائید شد متشکرم" را پخش می کند و درب باز خواهد شد، حتی اگر کاربر خارج از بازه زمانی مجاز انگشت بزند.

4.6.4. خیر

انگشت تهدید مانند انگشت عادی کاربر عمل می کند. دستگاه پیغام "تائید شد متشکرم" را پخش می کند و درب باز خواهد شد اما اگر کاربر خارج از بازه زمانی مجاز انگشت بزند دستگاه پیغام "دوباره سعی کنید" را پخش می کند و درب باز نخواهد شد.

نکته: با ورود به منو دستگاه، آلام قطع خواهد شد.

4.7. آلام

با فعال شدن سنسور دود (خروج اضطراری) مطابق با یکی از تنظیمات زیر دستگاه عمل خواهد کرد.

1. 4.7.1

خروجی ALARM1 (سیم سفید) فعال می شود، بازر داخلی دستگاه به صدا در می آید و درب باز می شود.

2. 4.7.2

خروجی ALARM2 (سیم قهوه ای) فعال می شود و درب باز می شود.

4.7.3. خیر

دستگاه هیچ عکس العملی نشان نمی دهد. (حالت پیش فرض)





4.8. آنتی پسبک

گاهی برخی افراد که مجاز به تردد نیستند برای عبور از گیت به دنبال یکی از کارمندان می روند تا درب را برایشان باز کند که این امر باعث ایجاد کاهش امنیت خواهد شد. برای جلوگیری از این امر از این گزینه می توان استفاده نمود. برای کارایی مناسب این عملکرد باید از یک مرکز کنترل جانبی نیز استفاده نمود که یکی از آن ها به عنوان مرکز کنترل اصلی و در داخل نصب شده و دیگری به عنوان مرکز کنترل جانبی و خارج

نصب خواهد شد. ارتباط بین دو مرکز کنترل از طریق ویگند ایجاد می شود. مرکز کنترل اصلی دارای ویگند ورودی و مرکز جانبی دارای ویگند خروجی هستند. مرکز کنترل با ویگند خروجی دارای اطلاعات اصلی و کد کاربری افراد نیست و فقط اطلاعات را برای مطابقت به مرکز کنترل اصلی ارسال خواهد کرد.

با فعال کردن این گزینه تردد کاربران در هر حال ثبت خواهد شد اما عملکرد رله دستگاه، به تردهای قبلی کاربر بستگی دارد تا اگر فردی غیرمجاز وارد شده باشد امکان خروج وی مهیا نگردد.

4.8.1. ورود

اگر 2208 برای ورود نصب شده باشد، کاربر برای ورود مکرراً اجازه عبور از 2208 را دارد اما برای خروج از طریق ریدر، فقط یک بار می تواند خارج شود. پس اگر Anti-pass back در حالت "ورود" تنظیم شده باشد برای ورود و خروج عادی کاربر، باید آخرین ثبت تردد فرد ورود وی از 2208 باشد در غیر این صورت اجازه خروج به او داده نخواهد شد.

4.8.2. خروج

اگر 2208 برای خروج نصب شده باشد، کاربر برای ورود همیشه اجازه عبور از ریدر را دارد اما برای خروج از طریق 2208، فقط یک بار می تواند خارج شود. پس اگر Anti-pass back در حالت "خروج" تنظیم شده باشد برای ورود و خروج عادی کاربر، باید آخرین ثبت تردد فرد ورود وی از ریدر باشد در غیر این صورت اجازه خروج به او داده نخواهد شد.

4.8.3. دوراه

با فعال کردن این گزینه ورود یا خروج هر کاربر فقط یک بار امکان پذیر است و برای ورود باید آخرین ثبت تردد وی خروج باشد و برای خروج باید آخرین ثبت تردد وی ورود باشد در غیر این صورت اجازه بازگشت به او داده نخواهد شد. یعنی اگر 2208 برای ورود و یک کارت ریدر برای خروج (یا بالعکس) نصب شوند کاربران می توانند از طریق قرار دادن کارت معتبر در مقابل 2208 وارد محیط شوند سپس از طریق قرار دادن همان کارت در مقابل کارت ریدر از محیط خارج شوند. در صورت عدم ثبت ورود در 2208 کاربران نمی توانند از طریق کارت ریدر از محیط خارج شوند، همچنین کاربران بدون ثبت خروج اول خود نمی توانند مجدداً وارد شوند.

4.8.4. خیر

این قابلیت غیرفعال است.





4.9. ایترلاک

جهت امنیت بیشتر و کنترل تردد کاربران از دو درب، می توان دو اکسس کنترل را به صورت زیر به هم متصل کنیم. در این صورت درب A فقط زمانی باز می شود که درب B بسته شده باشد و هم چنین درب B فقط زمانی باز می شود که درب A بسته شده باشد. در این حالت هر دو درب اطلاعات سنسورها و ورودی های مختلف را با یکدیگر به اشتراک می گذارند.

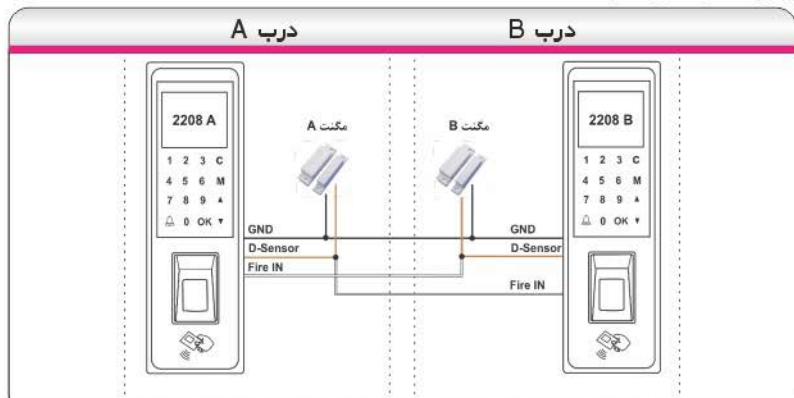

نکته: این قابلیت به صورت پیش فرض غیر فعال است.

4.10. کاربران



تنظیم تایید ترکیبی کاربران. در این قسمت تعداد کاربران جهت فعال کردن رله را وارد کنید. با تنظیم این قابلیت تنها زمانی رله عمل خواهد کرد که به تعداد کاربر تعریف شده در این منو تردد خود را ثبت کنند. تعداد کاربران از 1 تا 9 نفر قابل تنظیم است.

4.11. تعداد خطای مجاز

در صورتی که به تعداد مشخص شده (1 تا 9 عدد) در این منو رمز عبور یا اثر انگشت یا کارت غیر مجاز مقابل دستگاه قرار گرفته شود - Alarm1 و بازر داخلی دستگاه فعال خواهند شد.

نکته: با قرار دادن کارت کاربر مجاز آلام غیر فعال می شود.

4.12. دستکاری

برای جلوگیری از به سرقت رفتن دستگاه یک سونیچ ضدسرقت پشت آن تعبیه شده است و در صورت جدا شدن دستگاه از محل نصبش، سونیچ Tamper از حالت فشرده خارج می شود و خروجی -Alarm1 و بازر داخلی دستگاه فعال خواهند شد. این قابلیت به صورت پیش فرض غیر فعال است.



4.13.1. ویگند

جهت برقراری ارتباط بین دستگاه و یک اکسس کنترل، ریدر یا آنتن Long Range نیاز به انجام تنظیمات ویگند است.

4.13.1.1. ویگند

این دستگاه دو فرمت استاندارد ویگند 26 و 34 بیت را پشتیبانی می‌کند.

4.13.2. خروجی ویگند

اطلاعات خروجی ویگند می‌تواند حاوی اطلاعات ID یا 1+ID یا MID+ID باشد.

4.13.3. خروجی شماره کارت

شماره کارت کاربر در خروجی ویگند ارسال شود یا خیر.

نکته: در صورت عدم همخوانی مرکز کنترل با دستگاهی که از طریق ویگند با هم در ارتباط هستند، می‌بایست تنظیمات هردو دستگاه با هم یکی شوند.

نکته: جهت اتصال ویگند خروجی (WG-OUT) 2208 به اکسس کنترل نوع خروجی، ویگند را MID+ID و خروجی شماره کارت را "بله" قرار دهید.

5. پیشرفته



منوی پیشرفته شامل تنظیمات پارامترهای دستگاه می‌باشد. جهت ورود به منوی پیشرفته دکمه M را لمس کنید. گزینه پیشرفته را انتخاب و OK کنید یا دکمه 5 را لمس کنید. منوی پیشرفته دارای 4 زیر منو می‌باشد.

5.1. دستگاه

در این قسمت تنظیمات عمومی دستگاه همچون تنظیم زبان، صدای عملکرد، تعیین مدت ثبت تردد کاربران و... قابل تنظیم است.

5.1.1. شماره دستگاه

این گزینه برای تنظیم ID دستگاه است و می‌بایست با "شماره دستگاه" ثبت شده در نرم افزار یکی باشد.

5.1.2. مدیران

تعداد مدیران قابل تعریف برای 2208 از 1 تا 100 نفر.

5.1.3. زبان

زبان دستگاه (پیش فرض فارسی و قابل تغییر به زبان های انگلیسی، چینی، اسپانیایی، ترکی، عربی، تایلندی، کره ای و است).

5.1.4. صدا

میزان صدای صفحه کلید و سخن گو سیستم از 0 تا 10.



**5.1.5. محافظ صفحه**

با فعال کردن این ویژگی، پس از به خواب رفتن دستگاه، تصاویر پس زمینه پیش فرض با فاصله زمانی مشخص نمایش داده می شوند ولی با غیرفعال کردن آن به جای تصاویر پس زمینه، صفحه بک گراند همراه با ساعت و تاریخ نمایش داده می شود.

5.1.6. خواب رفتن

با فعال کردن این گزینه در صورت استفاده نکردن از دستگاه و خارج شدن از مد ثبت تردد کاربر، پس از گذشت چند ثانیه دستگاه به صورت اتوماتیک به حالت Standby رفته، LED سنسور اثر انگشت خاموش می شود و جریان مصرفی دستگاه به 50mA کاهش خواهد یافت.

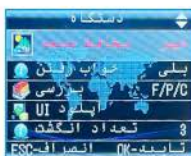
**5.1.7. بررسی**

تنظیم حالت های تایید کاربر

مد عملکرد دستگاه		
1	F/P/C	اثر انگشت/کارت/رمز
2	C+F	کارت + اثر انگشت
3	F+P	اثر انگشت + رمز
4	C+F+P	اثر انگشت + کارت + رمز
5	C+P	کارت + رمز

نکته: با تعریف مد عملکرد برای دستگاه نحوه ورود مدیر به منو مطابق با مد عملکرد تغییر خواهد کرد.

توجه: جهت ثبت تردد کاربر با رمز عبور مراحل زیر را انجام دهید:

➤ ابتدا شماره کاربری را وارد و تایید کنید.

➤ پس از آن رمز عبور کاربر را وارد و تایید کنید.

5.1.8. آپلود UI

این گزینه جهت انجام تنظیمات راه اندازی توسط شرکت سازنده است.

5.1.9. تعداد انگشت

تعداد اثر انگشت قابل تعریف برای هر کاربر از 1 تا 10 عدد.

5.1.10. خاموش کردن

این گزینه عملکردی در این دستگاه ندارد.

5.1.11. تنظیمات اولیه

بازگشت تمام تنظیمات انجام شده به تنظیمات پیش فرض دستگاه
نکته: با انجام این عملیات اطلاعات کاربران و تردها حذف خواهد شد.

5.1.12. لغو مدیر

تبدیل مدیران به کاربران عادی.





5.2. سوابق

5.2.1. رکورد کاربر

تعیین میزان فضای باقی مانده تا پر شدن حافظه گزارش ثبت تردد کاربران برای اعلام اختار و هشدار به مدیریت از طریق بازر داخلی دستگاه، توسط این گزینه مشخص می شود. این عدد از 0 تا 1500 عدد قابل تنظیم است.



5.2.2. بررسی مجدد

از این طریق فاصله زمانی ثبت تردد تکراری قابل تنظیم است. مقدار پیش فرض آن 3 دقیقه است یعنی پس از ثبت اولین تردد کاربر تا 3 دقیقه بعد، تردد جدیدی از آن کاربر ثبت نمی شود اما درب برای وی باز خواهد شد. (بر حسب دقیقه از 0 تا 9999 قابل تنظیم است) جهت غیرفعال کردن این قابلیت مقدار آن را صفر قرار دهید.



5.3. تنظیم زمان

در این منو تنظیمات مربوط به تاریخ و ساعت دستگاه انجام می شود.

5.3.1. تنظیم زمان

تنظیم ساعت و تاریخ دستگاه.

5.3.2. فرمت تاریخ

تنظیم فرمت نمایش تاریخ دستگاه (YMD/MDY/DMY).

5.3.3. فرمت زمان

تنظیم فرمت نمایش ساعت دستگاه (24H/12H).



5.4. زنگ

5.4.1. تعداد

تعداد دفعات تکرار زنگ از 0 تا 255 مرتبه.

5.4.2. زمان

برخی از شرکت ها برای اعلام شروع و پایان کار، زمان استراحت و نهار و ... از زنگ اخبار استفاده می نمایند. برای صرفه جویی هزینه های اضافی، سیستم زنگ و هشدار اتوماتیک به سیستم عامل این دستگاه اضافه شده است. تنظیمات آن شامل زمان فعال شدن زنگ (8 مورد) است. در این صورت هر روز در ساعت معین شده زنگ سیستم فعال می شود و تا سپری شدن تعداد دفعات تکرار تعیین شده ادامه خواهد داشت.

6. اطلاعات

با استفاده از این گزینه می توان وضعیت حافظه دستگاه، گزارش تردد کاربران، تعداد کاربران ثبت شده و ... را مشاهده نمود. جهت ورود به این زیر منو ابتدا دکمه MENU را لمس کنید، گزینه اطلاعات را انتخاب و OK کنید.





6.1. جزئیات حافظه

تعداد کاربران (اثر انگشت، رمز عبور، کارت) و تعداد مدیران تعریف شده را نشان می دهد.



6.2. جزئیات رکورد

6.2.1. رکورد کاربر

تعداد گزارش تردد کاربران را در دستگاه نشان می دهد.

6.2.2. رکورد کاربران

با وارد کردن شناسه کاربری هر کاربر گزارش های تردد وی بر روی LCD قابل مشاهده است.



6.2.3. حذف رکوردها

حذف گزارش های تردد ثبت شده کاربران در دستگاه.

6.3. جزئیات سیستم

اطلاعات نسخه نرم افزار، سریال نامبر و ... در این منو قابل مشاهده است.

توجه: در صورت نیاز کاربر می تواند بدون نیاز به ورود به منوی دستگاه، با لمس دکمه OK صفحه کلید، شناسه کاربری و رمز عبور خود را وارد کند و تردد های خود را بر روی LCD دستگاه مشاهده نماید.

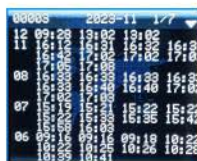

فراموش کردن رمز ورود به منو

در صورت فراموش کردن رمز عبور مدیر یا در دسترس نبودن مدیر، می توانید از طریق رمز پیش فرض دستگاه وارد منوی دستگاه شوید و در صورت نیاز مراحل لغو مدیر یا تعریف مدیر جدید را انجام دهید. برای این کار ابتدا دکمه M روی صفحه کلید دستگاه را لمس کنید، شناسه کاربری 24406083 و سپس رمز پیش فرض 87654312 وارد نمایید.

نکته: با انجام این عملیات فقط وارد منو دستگاه می شوید و تنظیمات و اطلاعات کاربران پاک نخواهند شد.





جدول عیب یابی و ایرادات احتمالی

مشکل	ایراد احتمالی	اقدام
- اثر انگشت شناسایی نمی شود (سنسور خطا می دهد یا کلا تشخیص نمی دهد).	- اثر انگشت به درستی بر روی سنسور قرار داده نمی شود. - انگشت دست خیلی خشک یا مرطوب است. - انگشت دچار سایش شده و اثر آن از بین رفته است. - انگشت پوسته پوسته شده است.	- باید سطح اثر انگشت به موازات سنسور بر روی آن قرار داده شود و کامل بر روی سنسور فشار داده شود. - انگشت را با یک پارچه مرطوب تمیز کنید. - انگشت دیگری را به دستگاه ثبت کنید.
- درب برای کاربران مجاز باز نمی شود (رله عمل نمی کند)	- عملکرد رله غیرفعال شده است. - سیم کشی قطعی دارد.	- وارد منوی کنترل "قفل" شوید زیرمنوی "زمان رله" را انتخاب کنید سپس زمان عملکرد رله را وارد کنید. - از تمام اطلاعات دستگاه بک آپ بگیرید سپس دستگاه را به تنظیمات کارخانه بازگردانید. - سیم کشی دستگاه را چک کنید.
- با اتصال دستگاه به شبکه، نرم افزار نمی تواند دستگاه را شناسایی کند.	- شماره دستگاه با شماره ثبت شده در نرم افزار یکسان نیست. - کابل شبکه مشکل دارد. - IP دستگاه و سیستم در یک رنج قرار ندارند.	- شماره دستگاه با شماره ثبت شده در نرم افزار را یکسان قرار دهید. - کابل شبکه را تعویض کنید. - IP دستگاه و سیستم را هم رنج کنید.
- دستگاه برای برخی کاربران هشدار "خطای زمانی" می دهد و درب باز نمی شود.	- کاربر خارج از زمان بندی گروه خود تردد دارد.	- وارد منوی "کنترل قفل" شوید زیر منوی "تنظیمات دسترسی" را انتخاب کنید سپس در زیرمنوی "هفتگی" یکی از بازه های روزانه مورد نیاز کاربر را قرار دهید.
- دستگاه برای برخی کاربران هشدار "عدم دسترسی" می دهد و درب باز نمی شود.	- به گروه کاربران مورد نظر اجازه دسترسی داده نشده است.	- وارد منوی "کنترل قفل" شوید زیر منوی "گروه دسترسی" را انتخاب کنید سپس شماره گروه کاربر مورد نظر را در یکی از گروه های 1 تا 5 وارد کنید.



Access Control and Time Attendance Terminal User Manual

2208



دانلود کاتالوگ